

E7-80T

CAMINHÃO ELÉTRICO



 21 96651-4064

 **ZOMAQ**
MAQUINAS E EQUIPAMENTOS

▶ E7-80T • CAMINHÃO ELÉTRICO

Item		Unidade	Parâmetro
Pesos	Peso em ordem de marcha total	kg	12.000
	Capacidade Técnica (Total)	kg	32.000
	Eixos dianteiros	kg	7.000
	Eixos traseiros	kg	12.500
	Peso bruto total (PBT) - homologado	kg	23.000
	Peso bruto total combinado (PBTC) - homologado	kg	74.000
	Capacidade máx. de tração (CMT)	kg	80.000
Desempenho	Relação de redução do eixo traseiro	-	6.733:1
	Velocidade máxima	km/h	89
	Capacidade de rampa em PBT	%	30
	Partida em rampa em PBT	%	30
Motor	Modelo/Tipo	-	Elétrico / Imã Permanente
	Potência Nominal	kW (cv)	360 (489)
	Potência Máxima	kW (cv)	550 (747)
	Torque Nominal/Max	Nm	1800 / 2800
	Rotação Máxima	rpm	1750 / 3500
Emissões	-	Zero Emissões (100% elétrico)	
Transmissão	Modelo	-	J4S280
	Tipo/Acionamento	-	AMT
	Nº de marchas	-	4
	Relação de transmissão	-	8.67/4.75/2.29/1
Suspensão	Tração	-	6x4
	Dianteira	-	Feixe de Molas Longitudinais
Chassis	Traseira	-	Feixe de Molas Longitudinais
	Tipo	-	Viga Longitudinal Principal
Rodas e Pneus	Longarina	mm	280 x 80 x 8
	Aros das rodas	-	Alumínio (22,5" x 9,00)
Freios	Pneus	-	295/80 R22,5
	Freio de Serviço	-	Ar, Tambor, ABS + ESC + Assistente de partida em rampa
	Tipos/Circuito	-	Freio pneumático de duplo circuito
	Freio de Estacionamento	-	Câmara de molas acumuladoras
	Atuação	-	Rodas traseiras
	Acionamento	-	Válvula moduladora no console central
Sistema Elétrico Auxiliar	Freio Motor	-	Freio regenerativo através de desaceleração do veículo (parcial pedal acelerador e freio)
	Tensão	Vcc	24
Sistema Elétrico de Tração	Bateria	Ah	2x12/60
	Tensão Nominal	V	618 (450 ~ 657)
	Bateria	kWh	400
	Tipo	-	Ions de lítio (LFP)
Sistema de Carregamento	Pack de Baterias	-	Laterais e fixos
	Tipo do Carregamento	-	Somente DC
	Tipo do Plugue	-	Combined Charging System - 2x CCS2 DC c/ dois plugues tipo CCS2

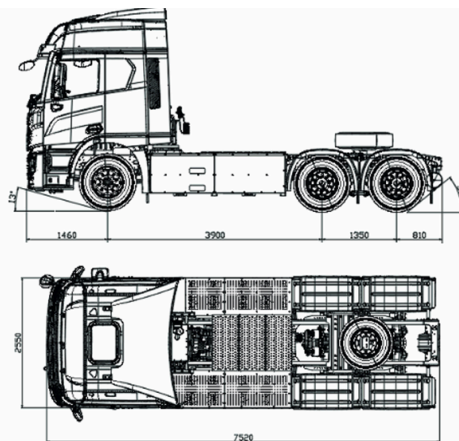
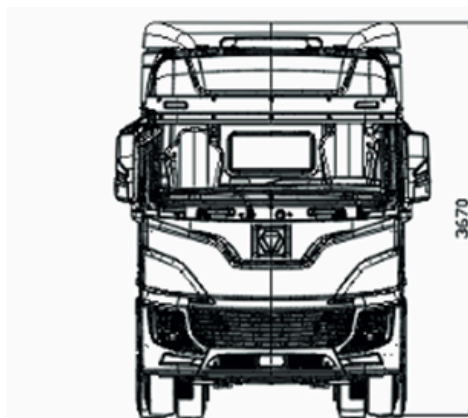

FALE CONOSCO

📍 @ZOMAQBRAZIL 📞 ZOMAQBRAZIL

☎ 21 96651-4064

📄 ZOMAQ MAQUINAS E EQUIPAMENTOS 🌐 WWW.ZOMAQ.COM.BR

✉ contato@zomaq.com.br

© R. Guadalupe, 406 - Vigário Geral, Rio de Janeiro - RJ (Matriz)

© Rua Arara Azul, 302, São Diogo II, Serra - ES (Filial)