

LINHA KUNG PENG

MODELO: XCB25-L5-C



☎ 21 96651-4064

Z ZOMAQ
MAQUINAS E EQUIPAMENTOS

▶ XCB25-L5-C - EMPILHADEIRA ELÉTRICA

A Empilhadeira XCB25-L5-C é uma máquina versátil e eficiente, projetada para atender diversas demandas. Equipada com dois motores elétricos, sendo o de deslocamento com potência de 11 kW e o de elevação com 13 kW, ela oferece um ótimo desempenho e confiabilidade. Com um peso bruto de 4.250 kg, a XCB25-L5-C garante estabilidade e segurança durante a operação. Sua capacidade de elevação de 2.500 kg proporciona eficiência e produtividade em qualquer ambiente de trabalho. Além disso, a empilhadeira possui certificação IP67, que garante proteção contra água e poeira, e também utiliza a tecnologia Battery Manage System, que promove maior vida útil à bateria.

Item		Unidade	Parâmetros
Características	Modelo	-	XCB25
	Série	-	L2-C/L5-C
	Tipo de bateria	-	Lítio
	Tipo de operação	-	Sentado
Peso	Peso (com bateria)	kg	4250
	Distribuição de peso, eixo dianteiro/traseiro (carga total)	kg	6020/730
	Distribuição de peso, eixo dianteiro/traseiro (sem carga)	kg	2030/2220
Pneus	Tipo de pneu, dianteiro/traseiro	-	Pneumático
	Tamanho dos pneus dianteiros	-	7.00-12-14PR
	Tamanho dos pneus traseiros	-	18x7-8-14PR
	Número de pneus, dianteiro/traseiro (x = rodas motrizes)	-	2x/2
Desempenho	Velocidade de deslocamento, carga total/sem carga	km/h	16/17
	Velocidade de elevação, carga total/sem carga	m/s	0.31/0.46
	Velocidade de descida, carga total/sem carga	m/s	0.45/0.50
	Força máxima de tração, carga total	N	16500
	Gradeabilidade máxima, carga total/sem carga	%	18/25
	Tempo de aceleração (10 metros), carga total/sem carga	s	6/5.5
	Freio de serviço / Freio de estacionamento	—	Hidráulico/Mecânico
Condução	Potência do motor de tração, sistema de trabalho S2-60 min	kW (hp)	11 (14.8)
	Potência do motor de elevação, sistema de trabalho S3-15%	kW (hp)	13 (17.4)
	Capacidade da bateria	V/Ah	80/280
	Peso da bateria (±5%)	kg	300
	Largura de corredor operacional, paleta 1000x1200 (Longitudinal)	mm	3800
	Largura de corredor operacional, paleta 800x1200 (Transversal)	mm	3930
Outros	Tipo de controlador	—	MOS Tube/AC
	Pressão de operação do acessório	MPa	17.5
	Forquilha IS02328	-	2A

Dimensões

Q	Capacidade de carga nominal	kg	2500	h6	Altura da proteção do teto	mm	2170
c	Distância do centro de carga	mm	500	h7	Altura do assento em relação ao solo	mm	1194
x	Distância da projeção frontal	mm	460	h10	Altura do pino de reboque	mm	328
y	Distância entre eixos	mm	1606	l1	Comprimento total (com garfos)	mm	3466
b10	Distância entre rodas dianteiras	mm	970	l2	Comprimento total (sem garfos)	mm	2396
b11	Distância entre rodas traseiras	mm	970	b1	Largura total	mm	1250
α/β	Ângulo de inclinação do mastro, frente/trás	°	6/12	s/e/l	Dimensões do garfo (espessura/largura/comprimento)	mm	40/120/1070
h1	Altura do mastro retraído	mm	2000	b3	Largura do rack	mm	1088
h2	Altura de elevação livre do mastro	mm	150	m1	Distância da base do mastro ao solo	mm	110
h3	Altura máxima de elevação	mm	3000	m2	Distância da base do chassi ao solo	mm	130
h4	Altura máxima do mastro	mm	4100	Wa	Raio de giro externo	mm	2070

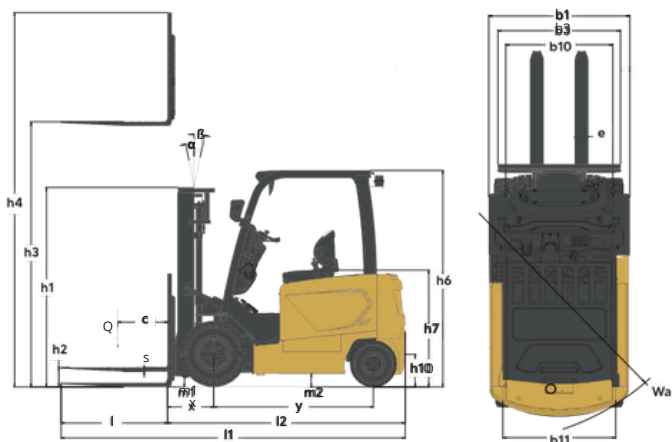

Diagrama de curva de carga

