

▶ XGA16ACE • PLATAFORMA ELEVATÓRIA MÓVEL DE TRABALHO ARTICULADA



▶ CARACTERÍSTICAS TÉCNICAS

ALTURA E CAPACIDADE DE CARGA

15,8m altura de trabalho
Até 227kg capacidade de peso

CARACTERÍSTICAS TÉCNICAS

1,4x0,7m dimensões do cesto/plataforma
2 rodas motrizes
2 rodas direcionais
30% de gradeabilidade
Pneus sólidos
Inclinômetro
Rotação de plataforma 160°
Controle multifunção totalmente proporcionais
Habilitador de acionamento
Buzina
Horímetro
Alarme de inclinação
Alarme de subida e descida (cesta/plataforma)
Alarme da movimentação
Rotação da base de 355°
Travamento da base
Modo de alta e baixa velocidade
Luz rotativa



▶ GRÁFICO DE CURVAS DE TRABALHO

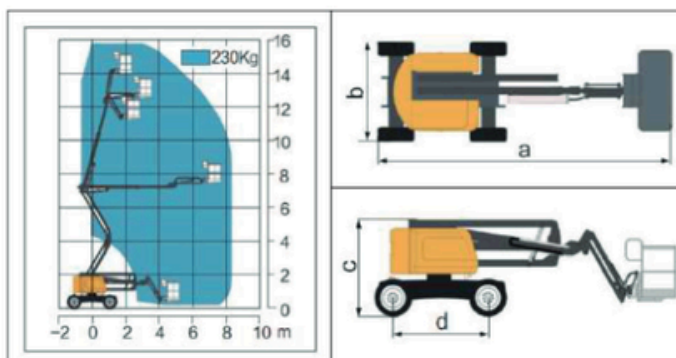

MOTOR

3.3kw/32V AC motores de tração
420Ah/48V DC fonte de alimentação

▶ OPCIONAIS

Pneus sólidos não marcantes
Bandeja de ferramenta
Luz de trabalho da plataforma
Alimentação de CA para plataforma
Dispositivo anti-esmagamento na plataforma

Item	Unidade	XGA16ACE
Altura de trabalho	m	15,80
Altura da plataforma	m	13,80
Alcance horizontal	m	8,2
Capacidade de peso	kg	227
Ângulo da primeira lança	°	0-+60
Ângulo da segunda lança	°	-8-+75
Ângulo do JIB	°	-60-+80
Rotação da base	°	355
Rotação da plataforma	°	160
Balanco traseiro	mm	0
Velocidade de deslocamento	km/h	5.2
Raio de giro (interno)	m	1.1
Raio de giro (externo)	m	3.3
Distância do solo	mm	210
Gradeabilidade	%	30
Pneus	-	250-15 Pneus sólidos
Sistema de controle	-	12V DC Controles proporcionais
Unidade de controle de emergência	-	12V DC Bateria
Fonte de energia	V/Ah	48/420(DC)
Unidade de força principal	kW/V	4/48(DC)
Unidade auxiliar de potência	kW/V	2.2/24(DC)
Motores de direção	kW/V	3.3/32(AC)
Tanque hidráulico	L	20
Peso	kg	6900
Tamanho da plataforma	mm	1400x700
a Comprimento	mm	6600
b Largura	mm	1750
c Altura	mm	2000
d Distância entre eixos	mm	2010